

Vidas à salvo!

Com Segurvia.

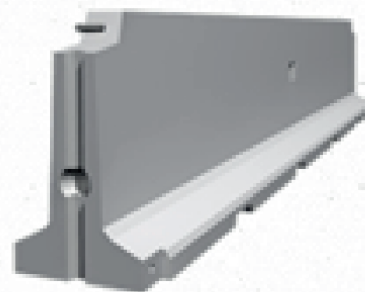

**Segurvia** é mais segurança nas estradas e vias urbanas.

Consagrados internacionalmente, os sistemas de barreiras pré-moldadas em concreto armado **Segurvia** permitem o deslocamento e redirecionamento dinâmico do veículo.

As barreiras **Segurvia** são montadas bloco a bloco, o que lhes conferem alta flexibilidade que, no caso de impacto, pode salvar vidas!

**BARREIRA  
SEGUR ET100**

DIVISOR DE  
TRAFÉGO MONOFILAR

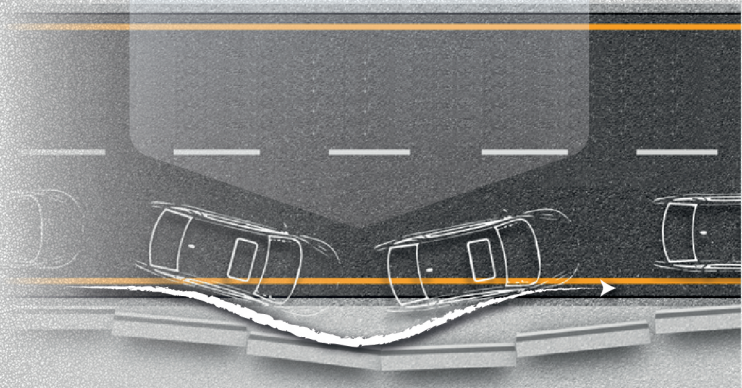



# BARREIRA SEGUR ET100

## DIVISOR DE TRAFÉGO MONOFILAR

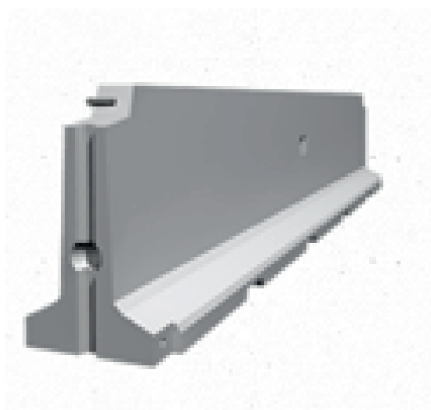

A barreira SEGUR ET100 foi testada de acordo com a norma europeia EN 1317 e oferece o mais alto nível de contenção.

É apoiada diretamente no revestimento do asfalto, concreto ou fresado.

Esta barreira também foi aprovada no crash teste do motociclista, realizada de acordo com a norma UNE 135900:2005.



### Normas ABNT

**NBR 15486 – EN 1317**

H2 - H4b - TB11 + TB51 + TB81

Ensaio – Crach-testes aprovados

### Dimensões

|                  |        |
|------------------|--------|
| Largura da base  | 62 cm  |
| Largura superior | 15 cm  |
| Comprimento      | 619 cm |
| Altura           | 100 cm |

|                    |     |
|--------------------|-----|
| Nível de contenção | H4b |
| Deflexão lateral   | W7  |
| Nível de contenção | H2  |
| Deflexão lateral   | W5  |
| ASI                | B   |



Tecnologia em sistemas de segurança viária

### CERTIFICAÇÕES



ASSOCIAÇÃO  
BRASILEIRA  
DE NORMAS  
TÉCNICAS



**Abesca**  
Associação Brasileira de Elementos de Segurança em Concreto Armado

Conformité Européenne

### Segurvia Construções de Pré-Moldados Ltda.

Rua Pereira Estéfano, 114 - Salas 811/812

Saúde - São Paulo/SP

+55 11 3805-7508

info@segurvia.com.br - www.segurvia.com.br



Vidas à salvo!

Com Segurvia.

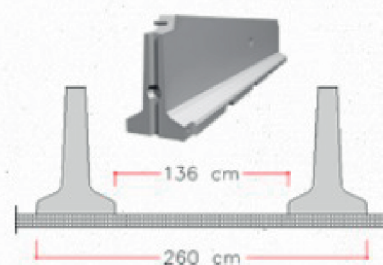

**Segurvia** é mais segurança nas estradas e vias urbanas.

Consagrados internacionalmente, os sistemas de barreiras pré-moldadas em concreto armado **Segurvia** permitem o deslocamento e redirecionamento dinâmico do veículo.

As barreiras **Segurvia** são montadas bloco a bloco, o que lhes conferem alta flexibilidade que, no caso de impacto, pode salvar vidas!

## BARREIRA **SEGUR ET100**

DIVISOR DE  
TRAFÉGO BIFILAR

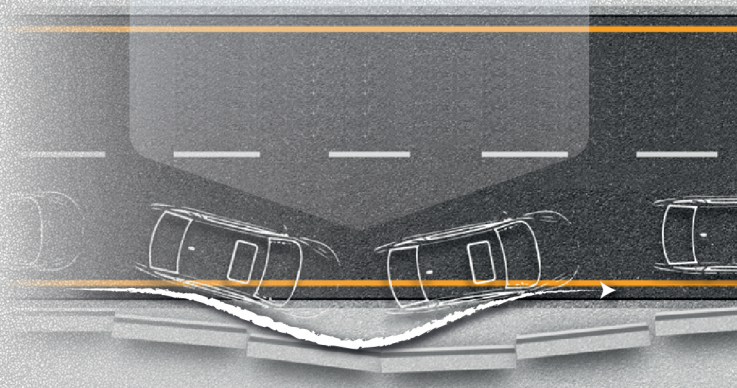



# BARREIRA SEGUR ET100

## DIVISOR DE TRAFÉGO BIFILAR

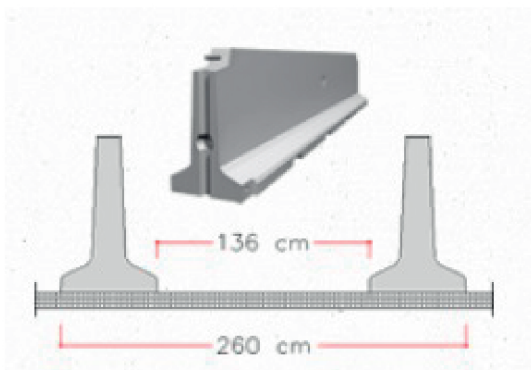

A barreira SEGUR ET100 pode igualmente ser usada na configuração *two-wire*.

Esta solução reduz o espaço de trabalho a ser alocado à operação da barreira e não exige nenhum enchimento do espaço entre as duas fileiras das barreiras, que podem ser usadas, por exemplo, para escoar a água de superfície.



### Normas ABNT

**NBR 15486 – EN 1317**

H4b - TB11 + TB81

Ensaio – Crach-testes aprovados

### Dimensões

|                  |        |
|------------------|--------|
| Largura da base  | 62 cm  |
| Largura superior | 15 cm  |
| Comprimento      | 619 cm |
| Altura           | 100 cm |

Nível de contenção H4b

Deflexão lateral W6

ASI C



Tecnologia em sistemas de segurança viária

### CERTIFICAÇÕES



ASSOCIAÇÃO  
BRASILEIRA  
DE NORMAS  
TÉCNICAS



**Abesca**  
Associação Brasileira de Elementos de Segurança em Cimento Armado



Conformité Européenne

### Segurvia Construções de Pré-Moldados Ltda.

Rua Pereira Estéfano, 114 - Salas 811/812

Saúde - São Paulo/SP

+55 11 3805-7508

info@segurvia.com.br - www.segurvia.com.br



Vidas à salvo!

Com Segurvia.



**BARREIRA  
SEGUR ET100S**

DIVISOR DE  
TRAFÉGO MONOFILAR

**Segurvia** é mais segurança nas estradas e vias urbanas.

Consagrados internacionalmente, os sistemas de barreiras pré-moldadas em concreto armado **Segurvia** permitem o deslocamento e redirecionamento dinâmico do veículo.

As barreiras **Segurvia** são montadas bloco a bloco, o que lhes conferem alta flexibilidade que, no caso de impacto, pode salvar vidas!

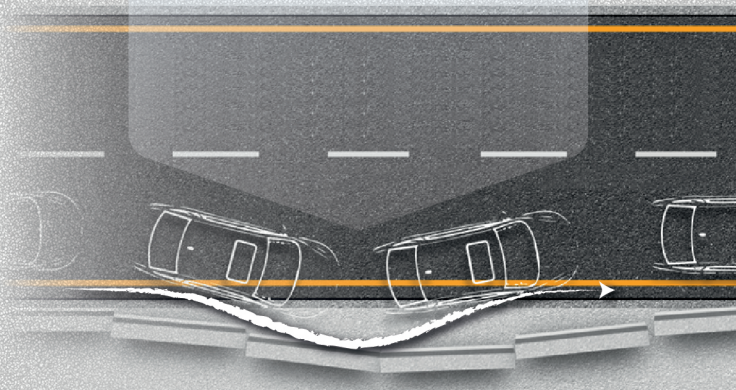



# BARREIRA SEGUR ET100S

DIVISOR DE TRAFÉGO MONOFILAR



A barreira SEGUR ET100S tem uma deflexão lateral de funcionamento mais baixa, comparada à barreira SEGUR ET100, o que permite seu uso mesmo no caso de divisor de tráfego da rodovia de menor largura particularmente.

Com fixações especiais ao piso a cada 100m, torna-se um sistema mais seguro para espaços menores de trabalho, quando necessário.



**Normas ABNT**  
**NBR 15486 - EN 1317**  
H4b - TB11 + TB81  
Ensaio - Crach-testes aprovados

## Dimensões

|                  |        |
|------------------|--------|
| Largura da base  | 62 cm  |
| Largura superior | 15 cm  |
| Comprimento      | 610 cm |
| Altura           | 100 cm |

|                    |       |
|--------------------|-------|
| Nível de contenção | H4b   |
| Deflexão lateral   | W2/W5 |
| ASI                | B     |

 **Segurvia**  
barreiras de segurança

Tecnologia em sistemas de segurança viária

CERTIFICAÇÕES



ASSOCIAÇÃO  
BRASILEIRA  
DE NORMAS  
TÉCNICAS



**Abesca**  
Associazione Barriere Elementi Sicurezza Cemento Armato

Conformité Européenne

**Segurvia Construções de Pré-Moldados Ltda.**

Rua Pereira Estéfano, 114 - Salas 811/812

Saúde - São Paulo/SP

+55 11 3805-7508

info@segurvia.com.br - www.segurvia.com.br